

Dieses Blatt beinhaltet die Montageanleitung für folgende Produkte:

| | |
|-----------------------------|----------------|
| Lichtmaschinendeckelschoner | EC-MT09-2014-1 |
| Kupplungsdeckelschoner | EC-MT09-2014-2 |
| Zündungsdeckelschoner | EC-MT09-2014-3 |
| Wasserpumpendeckelschoner | EC-MT09-2014-5 |
| Montageständeradapter | BA12-6 |



Lichtmaschinendeckelschoner ART NO. EC-MT09-2014-1

1 Bereiten Sie das GBRacing Lichtmaschinen Cover vor indem Sie Schraube 3 bereits in den Cover platzieren

2 Stellen Sie einen Behälter unter die Lichtmaschine in dem evtl. austretendes Öl aufgefangen werden kann

3 Entfernen Sie die 4 orig. Schrauben. Entfernen Sie Schraube 3 zuletzt, da beim entfernen Öl aus dem Gewinde austritt bis eine Schraube wieder im Gewinde sitzt.

4 Setzen Sie das GBRacing Cover über den orig. Lichtmaschinendeckel und montieren Sie Schraube 3 lose, dies stoppt das Austreten von Öl. Setzen Sie die restlichen 3 Schrauben ein und ziehen Sie alle 4 Schrauben gemäß den Empfehlungen des Herstellers mit 10 Nm fest.

ACHTUNG: BITTE NICHT ÜBERDREHEN

5 Überprüfen Sie den Ölstand.

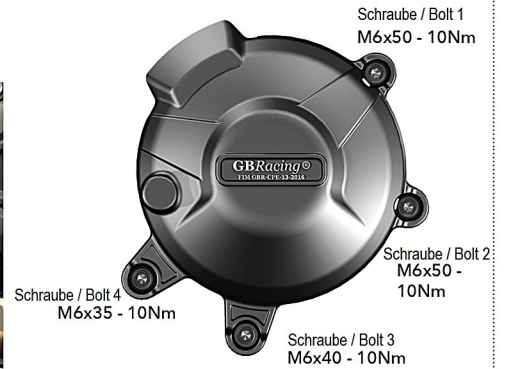

Kupplungsdeckelschoner ART NO. EC-MT09-2014-2

1 Bitte entfernen Sie den Kunststoff-Hitzeschutz / Staubschutz, bevor Sie die GBRacing-Abdeckung anbringen. Entfernen Sie am Kunststoff-Hitzeschild die Befestigungsschrauben vom Kupplungsdeckel, wie in Abb. 1 gezeigt. Setzen Sie die Schrauben 1 und 2 wieder ein und ziehen Sie sie mit 10 Nm an (und befolgen Sie dasselbe Prinzip für den Staubschutz, falls vorhanden).

2 Entfernen Sie die Schrauben 3, 4, 5 und 6 wie in Abb. 2 gezeigt.

3 Setzen Sie das GBRacing Cover mit den mitgelieferten Schrauben über den Kupplungsdeckel. Achten Sie darauf, dass Sie das Kabel bei Schraube/Bolt 5 nicht einklemmen.

4 Ziehen Sie alle 4 Schrauben wie in Abb. 3 gezeigt mit 10 Nm gemäß den Empfehlungen des Herstellers an. **ACHTUNG: BITTE NICHT ÜBERDREHEN**



Abb. 1



Abb. 2

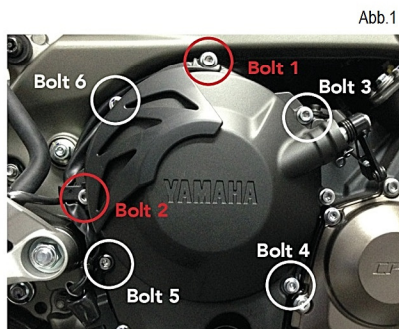

Abb. 3

Zündungsdeckelschoner ART NO. EC-MT09-2014-3

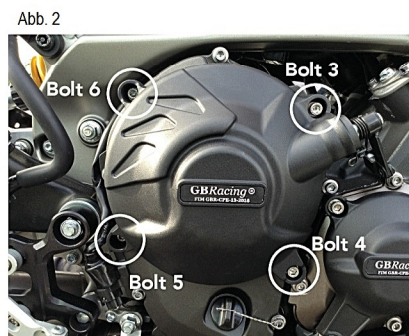
1 entfernen Sie die orig. Schrauben 1-4

2 setzen Sie das GBRacing Cover mit den mitgelieferten Schrauben über den orig. Zündungsdeckel

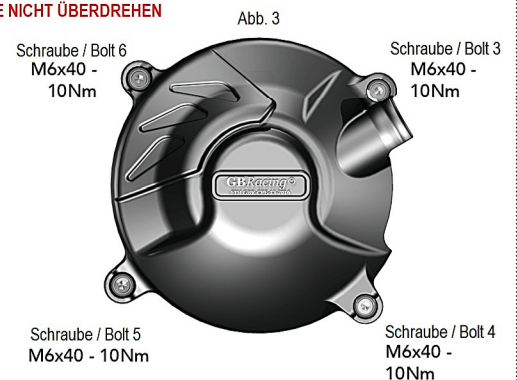
3 Ziehen Sie alle 4 Schrauben gemäß den Empfehlungen des Herstellers mit 10 Nm fest

ACHTUNG: BITTE NICHT ÜBERDREHEN

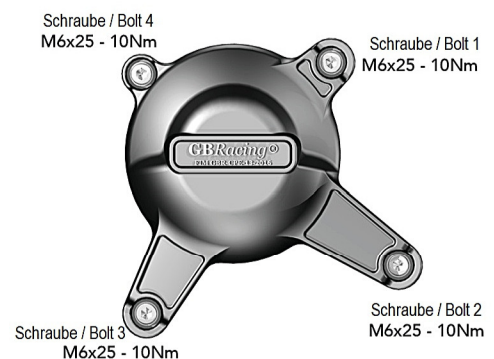
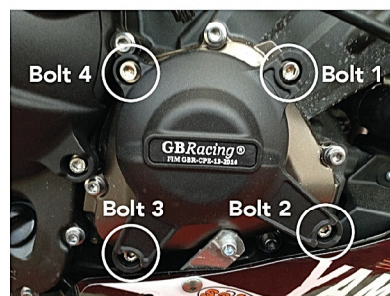



Wasserpumpenschoner ART NO. EC-MT09-2014-5

- 1 Bereiten Sie das GBRacing Cover der Wasserpumpe für die Installation vor. Setzen Sie die Kupferscheibe auf die mitgelieferte Schraube an Position 2 gemäß Abb. 1 und setzen Sie die Schraube an der richtigen Position auf dem GBRacing Cover ein. Der Motor muß abgekühlt sein und der Wasserkreislauf dekomprimiert. Stellen Sie einen Behälter, der Schmiermittel auffangen kann, unter den Bereich der Wasserpumpe.
- 2 Lösen Sie die vorhandenen Schlauchschelle und entfernen Sie ihn vom Schlauch. Drehen Sie den Clip um 180 Grad und bringen Sie ihn wieder an, sodass sich die Klammer oben am Schlauch befindet. Ziehen Sie sie zu diesem Zeitpunkt jedoch noch nicht fest an wie in Abb. 2 gezeigt.
- 3 Entfernen Sie die orig. schrauben 1-4 wie in Abb. 1 gezeigt. Hinweis: Entfernen Sie die Schraube 2 zuletzt, da beim Entfernen etwas Wasser aus dem Gewinde austritt, bis eine Schraube wieder in das Gewinde eingesetzt wird.
- 4 Setzen Sie die Kupferscheibe von der Originalschraube 2 auf das Gewinde der neuen mitgelieferten Schraube 2 (M6x25), wie in Abb. 4 gezeigt, und setzen Sie die Schraube in den Deckel ein. Setzen Sie die Schraube in die Abdeckung ein und setzen Sie die neue mitgelieferte Kupferscheibe in der richtigen Reihenfolge wie in Abb. 4 gezeigt auf das Gewinde der Schraube. Setzen Sie dann das GBRacing Cover über die Wasserpumpe und ziehen Sie die Schraube 2 locker an, aber noch nicht festziehen, damit kein Wasser mehr austritt.
- 5 Setzen Sie die restlichen 3 mitgelieferten Schrauben ein und ziehen Sie alle 4 Schrauben mit 10 Nm gemäß den Angaben des Herstellers an

ACHTUNG: BITTE NICHT ÜBERDREHEN

- 6 Ziehen Sie nun die Schlauchschelle wieder fest. Bitte nicht zu fest anziehen.
- 7 Überprüfen Sie den Wasserstand gemäß den Empfehlungen des Herstellers.

Abb. 1



Abb. 2



Abb. 3
Schraube / Bolt 1
M6x50 - 10Nm

Schraube / Bolt 4
M6x25 - 10Nm

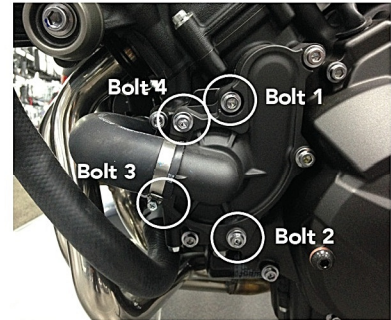
Schraube / Bolt 3
M6x50 - 10Nm

Schraube / Bolt 2
M6x25 - 10Nm

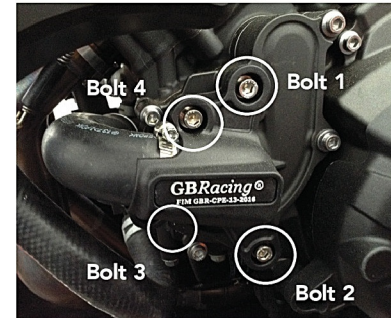

Abb. 4



Montageständeradapter M6 mit Protektor ART NO. BA12-6

- 1 Stecken Sie die beiden Schrauben mit Unterlegscheibe durch die beiden Adapter
- 2 montieren Sie diese nun an der dafür vorgesehenen Position an der Schwinge
- 3 ziehen Sie die Schrauben mit 8Nm fest

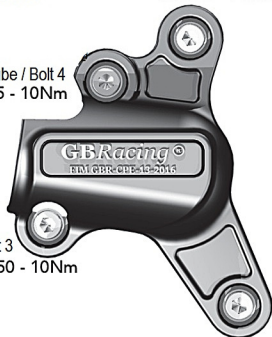
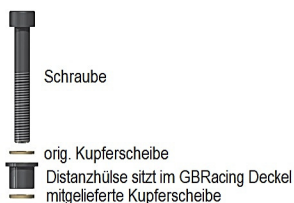
ACHTUNG: BITTE NICHT ÜBERDREHEN

