

Dieses Blatt beinhaltet die Montageanleitung für folgende Produkte:

Secondary STOCK Alternator Cover Part No. EC-D675-1-GBR / Secondary Clutch Cover Part No. EC-D675-2-GBR /
Secondary Pulse Cover Part No. EC-D675-3-GBR
Bullet Frame Race Slider Set - STREET - Part No. FS-675-2006-CS-S / Bobbin Set Part No. BA12-6-GBR-SET /
Lower Chain Guard Part No. CGA06-GBR / Front Spindle Protectors Part No. BA-675-SET-GBR



Lichtmaschinendeckelschoner ART NO. EC-D675-1

- entfernen Sie die Verkleidung
- demontieren Sie die orig. Schrauben 1-4 von dem orig. Lichtmaschinendeckel
- platzieren Sie das GBRacing Cover über den orig. Lichtmaschinendeckel
- montieren Sie die mitgelieferten Schrauben M6x30 locker an der richtigen Position
- ziehen Sie die Schrauben mit 8Nm gemäß Herstellerangabe fest **ACHTUNG: BITTE NICHT ÜBERDREHEN**
- montieren Sie nun wieder die Verkleidung

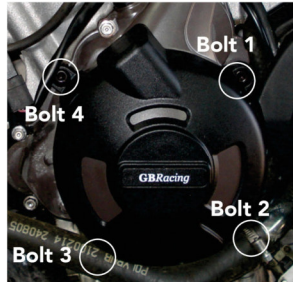

Kupplungsdeckelschoner ART NO. EC-D675-2

- entfernen Sie die Verkleidung
- demontieren Sie die orig. Schrauben 1-4 von dem orig. Kupplungsdeckel
- platzieren Sie das GBRacing Cover über den orig. Deckel
- montieren Sie die mitgelieferten Schrauben M6x30 locker an der richtigen Position
- ziehen Sie die Schrauben mit 8Nm gemäß Herstellerangabe fest **ACHTUNG: BITTE NICHT ÜBERDREHEN**
- montieren Sie nun wieder die Verkleidung

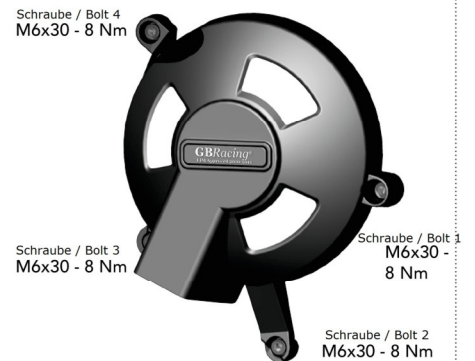
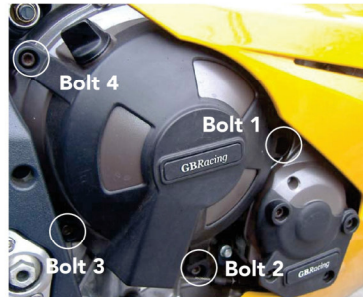

Zündungsdeckelschoner ART NO. EC-D675-3

- demontieren Sie die orig. Schrauben 1-4 von dem orig. Zündungsdeckel
- platzieren Sie das GBRacing Cover über den orig. Deckel
- Montieren Sie die beiden oberen Schrauben 1 & 2 locker und dann die unteren beiden Schrauben 3 & 4.
- ziehen Sie die Schrauben mit 8Nm gemäß Herstellerangabe fest **ACHTUNG: BITTE NICHT ÜBERDREHEN**

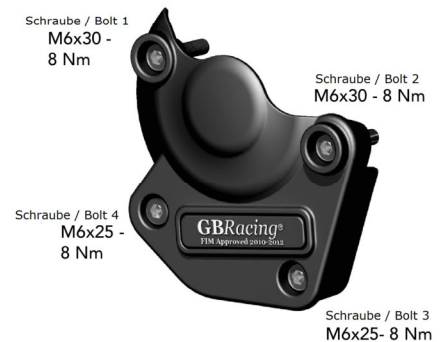
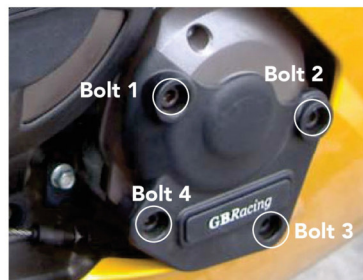

Kettenschutzfinne ART NO. CGA06

- Montieren Sie die beiden M6 Unterlegscheiben auf 2 M6 x 20mm Schrauben
- Richten Sie die Kettenschutzfinne an den Schwingenansätzen aus.
- Montieren Sie die M6-Schrauben durch die 2 Befestigungslöcher
- Setzen Sie die restlichen beiden Unterlegscheiben und Sicherungsmuttern auf die Schrauben und ziehen diese fest **ACHTUNG: BITTE NICHT ÜBERDREHEN**



Montageständeradapter mit Protektor M6 ART NO. BA12-6

- Montageständeradapter mit den Schrauben M6 x 40 (im Lieferumfang) montieren
- Schrauben mit einem Drehmoment von 8Nm anziehen **Schrauben bitte nicht zu fest anziehen**

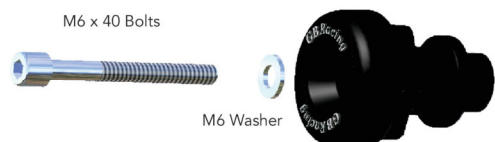

Moulded Paddock Stand / Bobbin

Rahmenprotektoren - linke Seite- STREET

ART NO. FS-675-2006-LHS-SET-S

- entfernen Sie die linke Seitenverkleidung
- demontieren Sie die Motorhalteschrauben 1 & 2, Sicherungsmutter M10 (Schraube 1) aufbewahren
- Montieren Sie die schwarz eloxierte Halterung. Verwenden Sie 1 Stück M10 x 120 und 1 Stück M10 x 60 Schrauben. Verwenden Sie die Original-M10-Sicherungsmutter.
Hinweis: Möglicherweise müssen Sie den Wasserausgleichsbehälter vorübergehend lösen.
- ziehen Sie die Schrauben mit 48Nm gemäß Herstellerangabe fest
- montieren Sie nun wieder das linke Verkleidungsteil
- setzen Sie jetzt die Alubuchse mit dem Protektor auf den Aluhalter (FS-675-2006-LHS-S)
- ziehen Sie die Schraube mit 25Nm fest **ACHTUNG: BITTE NICHT ÜBERDREHEN**

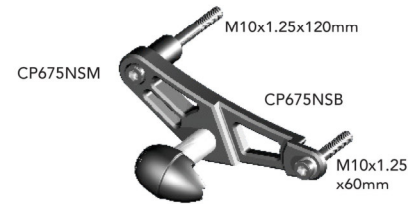
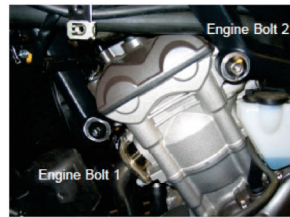

Rahmenprotektoren - rechte Seite- STREET

ART NO. FS-675-2006-RHS-SET-S

- entfernen Sie die rechte Seitenverkleidung
- demontieren Sie die Motorhalteschrauben 1 & 2, Sicherungsmutter M10 (Schraube 1) aufbewahren
- Montieren Sie die schwarz eloxierte Halterung. Verwenden Sie 1 Stück M10 x 120 und 1 Stück M10 x 60 Schrauben. Verwenden Sie die Original-M10-Sicherungsmutter.
- ziehen Sie die Schrauben mit 48Nm gemäß Herstellerangabe fest
- montieren Sie nun wieder das rechte Verkleidungsteil
- setzen Sie jetzt die Alubuchse mit dem Protektor auf den Aluhalter (FS-675-2006-RHS-S)
- ziehen Sie die Schraube mit 25Nm fest **ACHTUNG: BITTE NICHT ÜBERDREHEN**

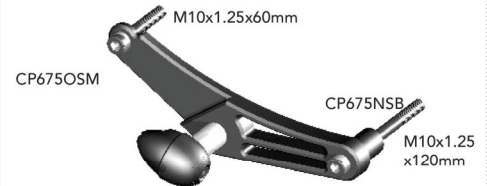
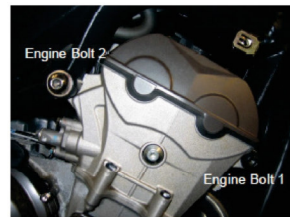

FRONT SPINDLE PROTECTORS - LEFT HAND SIDE

PART NO. BA-675-LHS-GBR

- stecken Sie die gelieferte Edelstahlstange durch die Vorderachse
- montieren Sie den linken Protektor auf der Edelstahlstange
- montieren Sie zuerst die M6-Unterlegscheibe und dann die Kontermutter. Die Unterlegscheibe muß benutzt werden. Sie können verhindern, dass sich die Stange dreht, indem Sie das andere Ende der Stange am Schlitz mit einem flachen Schraubendreher festhalten.
- Wenn beide Enden montiert sind, ziehen Sie die Kontermuttern mit einem Drehmoment von 10 Nm an. Über den Kontermuttern sollten sich ungefähr 2-3 Gewinde befinden.

ACHTUNG: BITTE NICHT ÜBERDREHEN



FRONT SPINDLE PROTECTORS - LEFT HAND SIDE

PART NO. BA-675-LHS-GBR

- stecken Sie die gelieferte Edelstahlstange durch die Vorderachse
- montieren Sie den rechten Protektor auf der Edelstahlstange
- montieren Sie zuerst die M6-Unterlegscheibe und dann die Kontermutter. Die Unterlegscheibe muß benutzt werden. Sie können verhindern, dass sich die Stange dreht, indem Sie das andere Ende der Stange am Schlitz mit einem flachen Schraubendreher festhalten.
- Wenn beide Enden montiert sind, ziehen Sie die Kontermuttern mit einem Drehmoment von 10 Nm an. Über den Kontermuttern sollten sich ungefähr 2-3 Gewinde befinden.

ACHTUNG: BITTE NICHT ÜBERDREHEN



Rahmenprotektoren - linke Seite

ART NO. CP675NSAS

- entfernen Sie die linke Seitenverkleidung
- demontieren Sie die Motorhalteschrauben 1 & 2, Sicherungsmutter M10 (Schraube 1) aufbewahren
- Montieren Sie die schwarz eloxierte Halterung. Verwenden Sie 1 Stück M10 x 120 und 1 Stück M10 x 60 Schrauben. Verwenden Sie die Original-M10-Sicherungsmutter.
Hinweis: Möglicherweise müssen Sie den Wasserausgleichsbehälter vorübergehend lösen.
- ziehen Sie die Schrauben mit 48Nm gemäß Herstellerangabe fest
- montieren Sie nun wieder das linke Verkleidungsteil
- setzen Sie jetzt den Protektor CPF-1 auf den Halter
- ziehen Sie die Schraube mit 25Nm fest **ACHTUNG: BITTE NICHT ÜBERDREHEN**

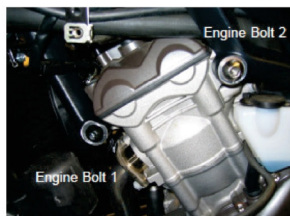

Rahmenprotektoren - rechte Seite

ART NO. CP675OSAS

- entfernen Sie die rechte Seitenverkleidung
- demontieren Sie die Motorhalteschrauben 1 & 2, Sicherungsmutter M10 (Schraube 1) aufbewahren
- Montieren Sie die schwarz eloxierte Halterung. Verwenden Sie 1 Stück M10 x 120 und 1 Stück M10 x 60 Schrauben. Verwenden Sie die Original-M10-Sicherungsmutter.
- ziehen Sie die Schrauben mit 48Nm gemäß Herstellerangabe fest
- montieren Sie nun wieder das rechte Verkleidungsteil
- setzen Sie den Protektor CPF-2 auf den Halter
- ziehen Sie die Schraube mit 25Nm fest **ACHTUNG: BITTE NICHT ÜBERDREHEN**

